

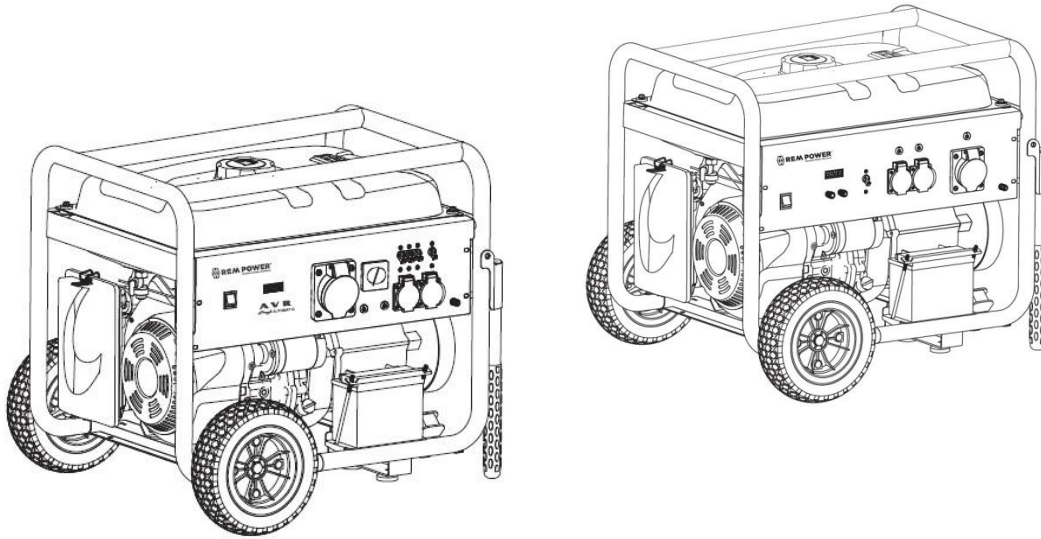

# REM POWER®

Rheinland Elektro Maschinen

## ПОСІБНИК З ЕКСПЛУАТАЦІЇ ГЕНЕРАТОР



### GSEm 6500 SBE GSEm 8000 TBE

#### Увага!

Ви повинні залити моторну оливу та паливо перед тим, як запускати двигун..



Перш, ніж почати використовувати генератор, уважно прочитайте Посібник з експлуатації.

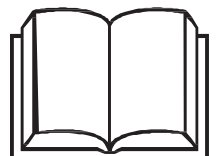

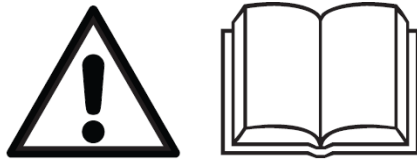

Перш ніж почати використовувати генератор, уважно прочитайте Посібник з експлуатації. Невиконання цієї вимоги може призвести до травмування людей або пошкодження обладнання.

Дякуємо за придбання генератора **REM POWER**. У цьому посібнику описана експлуатація та технічне обслуговування моделі GSEm 6500 SBE, GSEm 8000 TBE. Вся інформація в цій публікації ґрунтується на найновіших даних про виріб, доступних на момент затвердження до друку. Компанія REM POWER залишає за собою право вносити зміни в будь-який час без попередження і без будь-яких зобов'язань. Відтворення будь-якої частини цієї публікації без письмового дозволу заборонене. Цей Посібник слід вважати невід'ємною частиною генератора та передавати разом з генератором у разі його продажу. Зверніть особливу увагу на твердження, яким передують такі слова:

 **ЗАСТЕРЕЖЕННЯ:**

Вказує на високу ймовірність серйозних травм або смерті у разі недотримання інструкцій.

 **ПОПЕРЕДЖЕННЯ:**

Вказує на ймовірність травм або пошкодження обладнання у разі недотримання інструкцій.

 **ПРИМІТКА:**

Містить корисну інформацію.

У разі виникнення проблеми або якщо у вас виникли запитання щодо генератора, зверніться до авторизованого дилера REM POWER.

 **ЗАСТЕРЕЖЕННЯ:**

Генератор REM POWER розроблений для безпечної та надійної роботи, за умови експлуатації відповідно до інструкцій.

## **ПРАВИЛА ТЕХНІКИ БЕЗПЕКИ**

### **ВАЖЛИВА ІНФОРМАЦІЯ З ТЕХНІКИ БЕЗПЕКИ**

Генератори REM POWER призначені для використання з електричним обладнанням, яке має відповідні вимоги до потужності. Інше використання може призвести до травмування користувача або пошкодження генератора та іншого майна.

Більшості травм або випадків пошкодження майна можна запобігти, якщо дотримуватися всіх інструкцій, наведених у цьому Посібнику та розміщених на самому генераторі. Нижче розглядаються найпоширеніші типи небезпеки, а також найефективніші способи захистити себе та інших.

**Забороняється вносити зміни в конструкцію генератора. Це може призвести до нещасного випадку, а також до пошкодження генератора та приладів.**

- Не під'єднувати подовжувач до глушника.
- Не змінювати систему впуску повітря.
- Не змінювати положення регулятора.
- Не демонтувати панель керування та не змінювати електропроводку панелі керування.

### **Обов'язки користувача**

Знати, як швидко зупинити генератор у разі надзвичайної ситуації. Розуміти призначення всіх елементів керування генератором, вихідних розеток і з'єднань.

Слідкувати за тим, що кожен, хто працює з генератором, пройшов відповідний інструктаж. Не дозволяти дітям експлуатувати генератор без нагляду батьків. Обов'язково дотримуватись інструкцій щодо використання генератора та інформації про технічне обслуговування, наведених у цьому Посібнику. Ігнорування або неналежне дотримання інструкцій може призвести до нещасного випадку, наприклад, ураження електричним струмом, а також до погіршення параметрів вихлопних газів. Дотримуватись усіх чинних законів і правил регіону, де використовується генератор. Бензин і олива є токсичними речовинами. Перед використанням виконати інструкції, надані кожним виробником. Перед початком роботи встановити генератор на твердій рівній поверхні. Не використовувати генератор зі знятими кришками. Існує ризик потрапляння руки або ноги у генератор, що може призвести до нещасного випадку.

Для процедур розбирання та обслуговування генератора, які не описані в цьому Посібнику, проконсультуйтеся з вашим авторизованим дилером REM POWER.

### **Небезпека чадного газу**

Вихлопні гази містять отруйний чадний газ — безбарвний газ без запаху. Вдихання вихлопних газів може призвести до втрати свідомості та смерті.

Якщо генератор використовується у закритому або навіть частково закритому приміщенні, повітря, яким ви дихаєте, може містити небезпечну кількість вихлопних газів.

Забороняється вмикати генератор у гаражі, будинку або біля відкритих вікон або дверей.

### Небезпека ураження електричним струмом

Генератор виробляє достатньо електроенергії, щоб викликати серйозний шок або спричинити ураження електричним струмом у разі неправильного використання.

Використання генератора або електроприладів в умовах підвищеної вологості, наприклад, під час дощу або снігопаду, поблизу басейну або спринклерної системи, або коли ваші руки мокрі, може призвести до ураження електричним струмом. Тримайте генератор сухим.

Якщо генератор зберігається на відкритому повітрі, незахищеним від погодних умов, перед кожним використанням перевіряйте всі електричні компоненти на панелі керування. Волога або лід можуть спричинити несправність або коротке замикання електричних компонентів, що може призвести до ураження електричним струмом.

Якщо вас вдарило струмом, негайно зверніться до лікаря по медичну допомогу.

### Небезпека пожежі та опіків

Не використовуйте генератор у місцях з високим ризиком виникнення пожежі. Вихлопна система нагрівається настільки, що може запалити деякі матеріали.

- Під час роботи тримайте генератор на відстані не менше 1 метра (3 футів) від будівель та іншого обладнання.
- Не закривайте генератор будь-якими конструкціями.
- Тримайте легкозаймисті матеріали подалі від генератора.

Деякі частини двигуна внутрішнього згоряння гарячі та можуть спричинити опіки. Звертайте увагу на попередження на генераторі. Під час роботи глушник нагрівається до дуже високих температур і залишається гарячим деякий час після зупинки двигуна. Будьте обережні, не торкайтеся глушника, поки він гарячий. Перш ніж розміщувати генератор у приміщенні для зберігання, дайте двигуну охолонути.

Не лейте воду безпосередньо на генератор, щоб загасити пожежу, якщо вона виникне. Використовуйте відповідний вогнегасник, спеціально розроблений для боротьби з пожежами обладнання, що перебуває під напругою, або з пожежами нафтопродуктів.

У разі вдихання диму, що утворився внаслідок випадкового загоряння генератора, негайно зверніться до лікаря та отримайте медичну допомогу.

### Обережність під час заправки

- Бензин надзвичайно легкозаймистий, а пари бензину можуть вибухнути. Дайте двигуну охолонути, якщо генератор працював.
- Заправляйте генератор паливом лише на відкритому повітрі в добре провітрюваній зоні з вимкненим двигуном.
- Забороняється заправляти генератор паливом під час його роботи.
- Не переповнюйте паливний бак.
- Забороняється палити поблизу бензину. Тримати подалі інші джерела полум'я та іскор.
- Завжди зберігайте бензин у спеціальному контейнері.
- Перш ніж запустити двигун, переконайтеся, що розлите паливо було витерте.

### Вибухозахищеність

Цей генератор не відповідає вимогам вибухозахищеності.

### Утилізація

Щоб захистити довкілля, не викидайте використаний генератор, акумулятор, моторну оливу тощо безвідповідально, залишаючи їх у смітнику. Дотримуйтеся місцевих законів і правил або проконсультуйтеся з вашим авторизованим дилером генераторів REM щодо утилізації цих деталей.

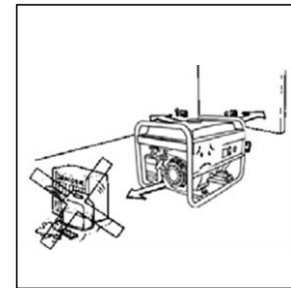
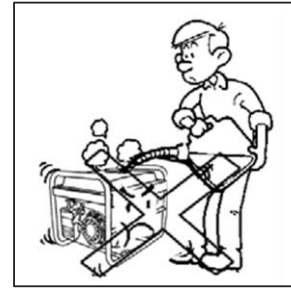
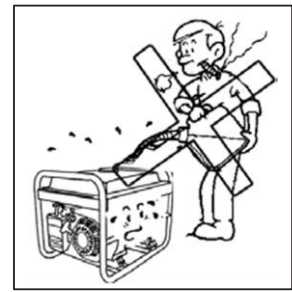

# ТАБЛИЧКИ БЕЗПЕКИ

## РОЗТАШУВАННЯ ВАЖЛИВИХ ТАБЛИЧОК

Перш ніж почати роботу генератора, уважно прочитайте зміст табличок безпеки нижче

Вони містять попередження про потенційну небезпеку, яка може призвести до серйозних травм. Уважно прочитайте ці таблички, вказівки з техніки безпеки та запобіжні заходи, описані в цьому Посібнику.

Якщо табличка відклеїлася або стала погано читатися, зверніться до сервісного дилера для її заміни.

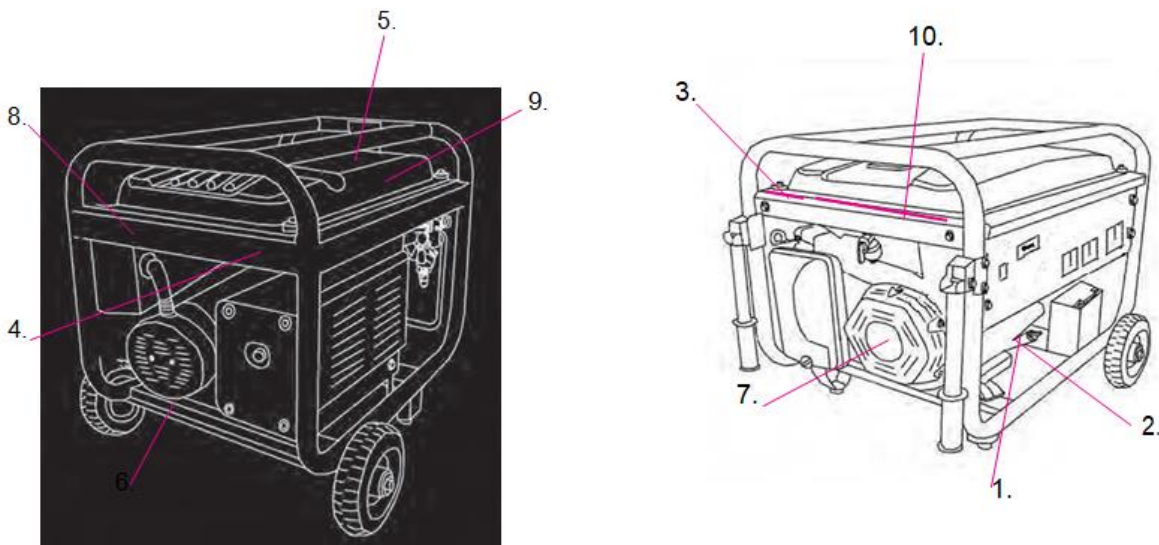

1.  Позначка оливи
2.  Рівень оливи
3.  Повітряний фільтр
4.  Гаряча вихлопна система
5.  Попереджувальна інформація та свічки запалювання
6.  Знак встановлення
7.  Знак двигуна
8.  Попереджувальна інформація та заводська табличка
9.  Запуск quick start
10.  Попереджувальні знаки
11.  Попереджувальна етикетка на ручці (тільки для моделей з ручками і коліщатами)

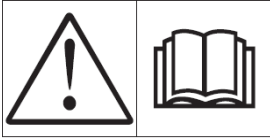

- Генератор REM POWER розроблений для безпечної та надійної роботи, за умови експлуатації відповідно до інструкцій.  
Перш ніж почати використовувати генератор, уважно прочитайте та Посібник з експлуатації. Невиконання цієї вимоги може призвести до травмування людей або пошкодження обладнання.

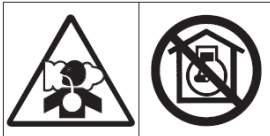

- Вихлопні гази містять отруйний чадний газ — безбарвний газ без запаху. Вдихання чадного газу може призвести до втрати свідомості та смерті.
- Якщо генератор використовується у закритому або навіть частково закритому приміщенні, повітря, яким ви дихаєте, може містити небезпечну кількість вихлопних газів.
- Забороняється вмикати генератор у гаражі, будинку або біля відкритих вікон або дверей.



- Перш ніж під'єднати генератор до електричної мережі, необхідно встановити перемикач (з безобривним перемиканням) у головному щиті будівлі.
- Неправильне під'єднання до електромережі будівлі може призвести до того, що струм від генератора потраплятиме в електромережу.  
Таке зворотне живлення може призвести до ураження електричним струмом працівників комунальних підприємств або інших осіб, які контактують з лініями під час вимкнення електроенергії, а генератор може вибухнути, згоріти або спричинити пожежу, коли електроживлення відновиться.  
Перш ніж виконувати будь-які під'єднання до електромережі, проконсультуйтеся з енергопостачальною компанією або кваліфікованим електриком.
- Клема заземлення (земля)  
Обов'язково заземліть генератор.



- Бензин є легкозаймистим і вибухонебезпечним.  
Перед заправлянням заглушіть двигун і дайте йому охолонути.



- **Гаряча вихлопна система може спричинити серйозні опіки. Якщо двигун працював, уникайте контакту.**



- **Під час роботи з генератором завжди використовуйте засоби захисту органів слуху.**



- **Завжди зупиняйте двигун перед виконанням будь-яких операцій з налаштування або технічного обслуговування. На генераторах з електричним пуском також від'єднайте пусковий акумулятор.**



- **Гаряча вихлопна система може спричинити серйозні опіки. Якщо двигун працював, уникайте контакту.**

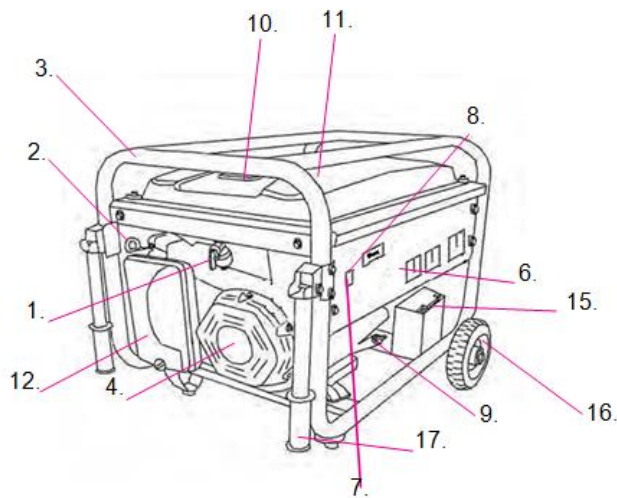
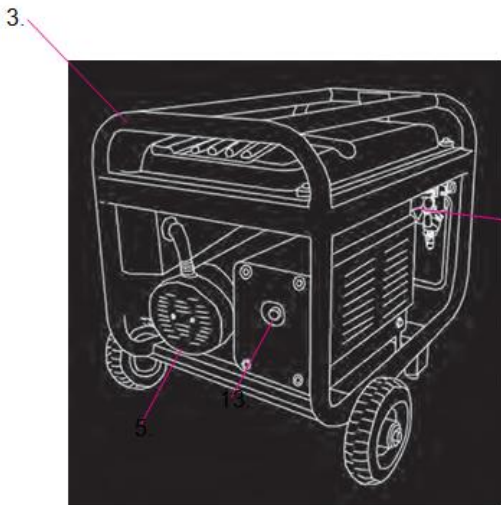

- |                               |                           |                                                         |
|-------------------------------|---------------------------|---------------------------------------------------------|
| 1. Перемикач подавання палива | 7. Кнопка запуску         | 15. Акумулятор (тільки на моделях з електричним пуском) |
| 2. Важіль повітряної заслінки | 8. Головний вимикач       | 16. Колеса (тільки на деяких моделях)                   |
| 3. Рама                       | 9. Масломірний щуп        | 17. Ручки (тільки на деяких моделях)                    |
| 4. Двигун                     | 10. Кришка паливного бака | 18. Індикатор напруги                                   |
| 5. Генератор змінного струму  | 11. Паливний бак          | 19. Вихід постійного струму                             |
| 6. Дисплей                    | 12. Повітряний фільтр     | 20. Автоматичний вимикач                                |
|                               | 13. Глушник               | 21. Вихід змінного струму                               |
|                               | 14. Свічка запалювання    | 22. Клема заземлення                                    |
|                               |                           | 23. Перемикач                                           |

## ПАНЕЛЬ КЕРУВАННЯ генератора GSEm 6500 SBE

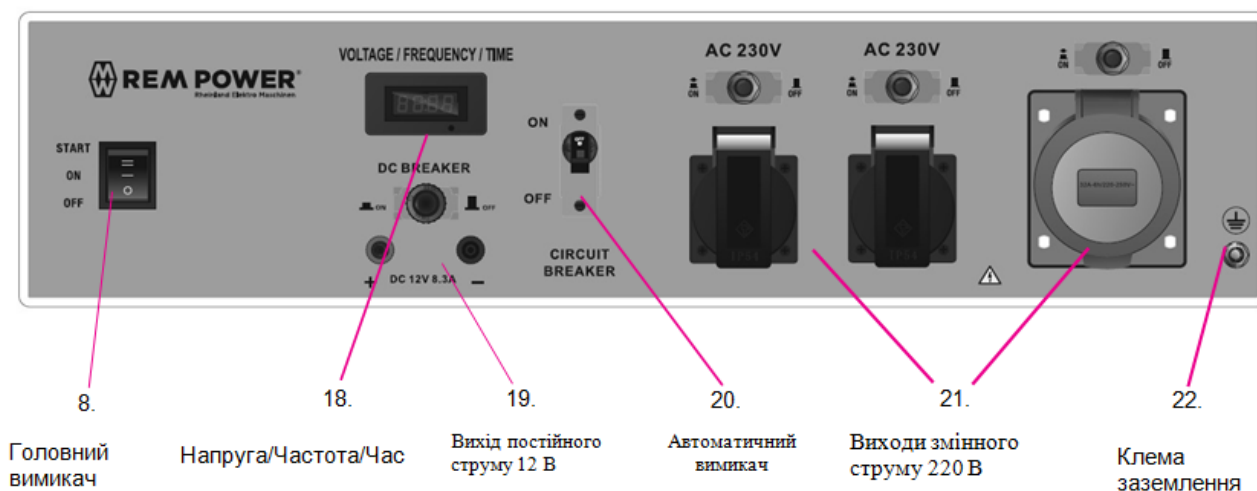

## ПАНЕЛЬ КЕРУВАННЯ генератора GSEm 8000 TBE



## РОЗПАКУВАННЯ ГЕНЕРАТОРА

**Необхідні інструменти:** різак для відкриття коробок або аналогічний інструмент.

1. Обережно розріжте пакувальну стрічку в верхній частині картонної коробки.
2. Витягніть картонну коробку з комплектом коліс.
3. Обережно розріжте дві бокові сторони коробки, щоб вийняти генератор.



# ВСТАНОВЛЕННЯ АКУМУЛЯТОРА (ТІЛЬКИ ДЛЯ ЕЛЕКТРОСТАРТЕРІВ)

## Увага!

Генератор поставляється з уже підключеним «+» проводом акумулятора.

1. Переконайтеся, що (+) провід акумулятора (червона клемма) надійно прикріплений до (+) полюса акумулятора. Переконайтеся, що корпус знаходиться над полюсом акумулятора.
2. Обережно зніміть захисну обмотку з наконечника (-) проводу акумулятора (чорний чохол).
3. Знайдіть (-) кабель, приєднаний до кабелю генератора, зніміть стяжку і під'єднайте його до (-) клемми акумулятора.
4. Відтягніть назад чорний ковпачок і надійно приєднайте (-) провід акумулятора до (-) клемми акумулятора. Встановіть чорний ковпачок на місце так, щоб він захищав наконечник дроту та клему акумулятора.

A. Відкрутіть гайку (+) полюса на акумуляторі

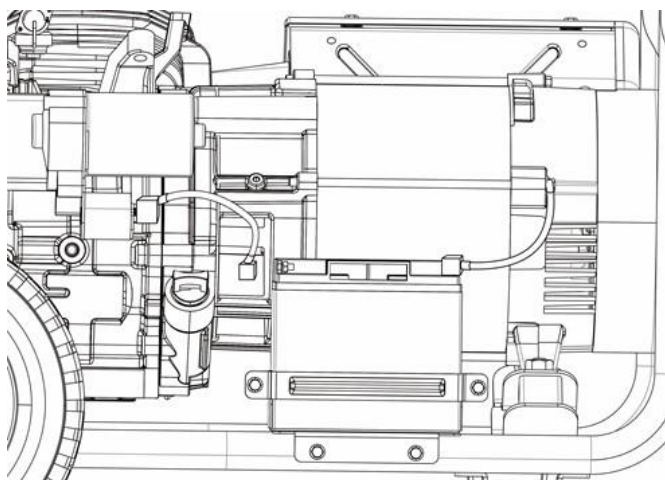

B. З'єднайте ЧЕРВОНІ полюси (+) акумулятора та пускового двигуна і затягніть їх

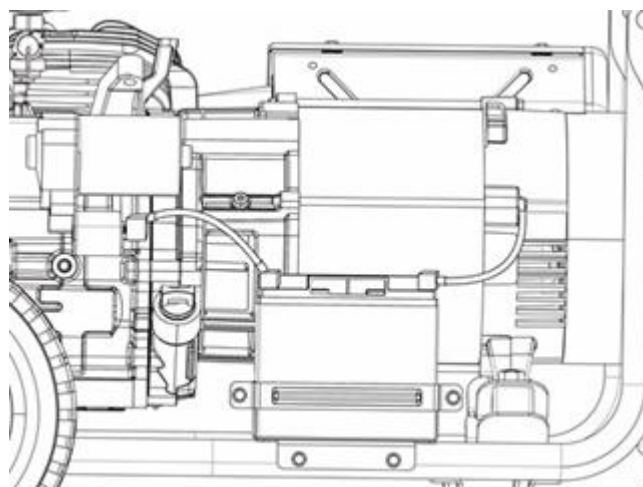

## Важливо!!!

З'єднання повинно бути міцним і надійним, забороняється бити по торцевій колонці.

## ФУНКЦІЯ КЕРУВАННЯ ГОЛОВНИЙ ВИМИКАЧ

Головний вимикач використовується для керування системою запалювання.

① «OFF» (Вимкнено), вмикається ланцюг запалювання та подача пального, і двигун зупиняється.

② «ON» (Увімкнено), вмикається ланцюг запалювання і подача пального, тепер можливо запустити двигун.

ПУСК

УВІМК

ВИМК

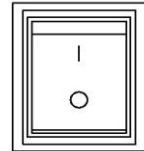

### ПЕРЕВІРКА ПЕРЕД ПОЧАТКОМ РОБОТИ



#### УВАГА:

Генератор необхідно перевіряти на рівній поверхні із зупиненим двигуном.

Перед кожним використанням оглядайте зону навколо і під двигуном на наявність ознак витоків оливи або пального.



#### ПРИМІТКА:

### ДОЛИВАННЯ / ПЕРЕВІРКА РІВНЯ МОТОРНОЇ ОЛИВИ

- Генератор випускається із заводу без моторної оливи. Генератор буде захищений від незапуску без достатньої кількості залитої моторної оливи.
- Щоб уникнути це переливання оливи та пошкодження генератора, не нахильте генератор під час заливання моторної оливи.



#### УВАГА:

Використання недетергентної оливи або оливи для 2-тактних двигунів може скоротити термін служби двигуна.

#### Рекомендована олива

Використовуйте оливу для 4-тактних двигунів, яка відповідає або перевищує вимоги до категорії обслуговування API SE (або еквівалентної) або вище. Завжди перевіряйте сервісну етикетку API на контейнері з оливою, щоб переконатися, що вона містить літери SE або пізнішу версію (або еквівалент).

Перед використанням прочитайте інструкцію на контейнері з оливою.

Рекомендована моторна олива:

A: SAE15W-40, B: SAE10W-30, C: SAE5W-30

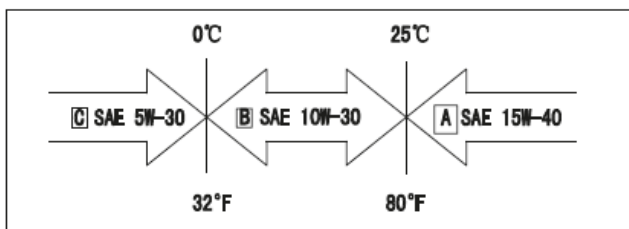

Для стандартних умов експлуатації рекомендовано використовувати оливу марки SAE 10W-30. Моторні оливи з іншою в'язкістю, зазначені в таблиці, можна використовувати за умови, що середня температура повітря у вашому регіоні не виходить за межі вказаного температурного діапазону.

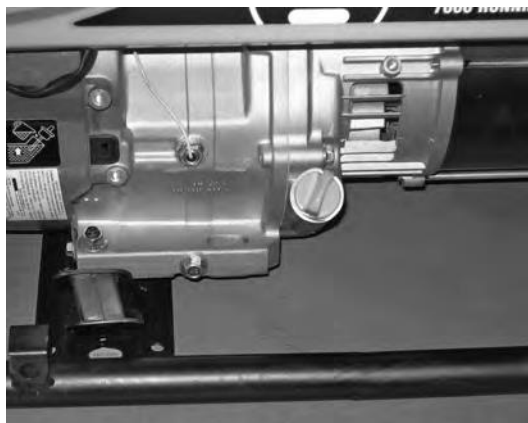

Кришка заливної горловини/щупа

### Доливання моторної оливи

- Завжди використовуйте або обслуговуйте генератор на рівній поверхні.
- Зупиніть двигун, якщо він працює.
- Дозвольте двигуну постояти протягом кількох хвилин та охолонути (щоб стабілізувався тиск у картері).
- Ретельно очистьте поверхню навколо кришки/щупа додавання оливи.
- Зніміть кришку/щуп додавання оливи та витріть щуп досуха.
- Виберіть відповідний сорт моторної оливи.
- За допомогою лійки та трубки повільно додайте моторну оливу у двигун. Зупиняйтеся час від часу, щоб перевірити рівень та уникнути переповнення.



Доливання моторної оливи

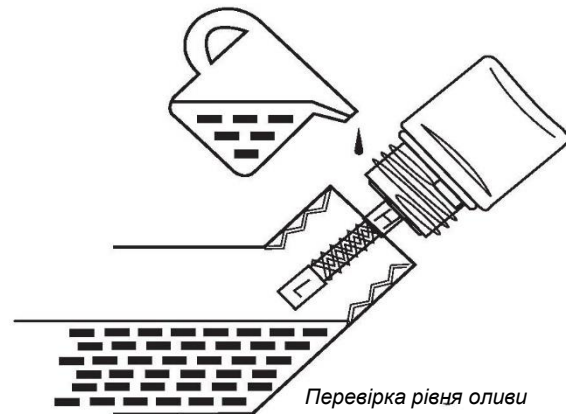

Перевірка рівня оливи



#### УВАГА:

Експлуатація двигуна з недостатньою кількістю оливи може призвести до серйозного пошкодження двигуна.



#### ПРИМІТКА:

Система попередження про низький рівень оливи Oil Alert автоматично зупинить двигун до того, як рівень оливи впаде нижче безпечної межі. Однак, щоб уникнути незручностей, пов'язаних з несподіваною зупинкою, все ж рекомендується регулярно перевіряти рівень оливи візуально.

## ПЕРЕВІРКА ПОВІТРЯНОГО ФІЛЬТРА

Перевірте фільтрувальний елемент повітряного фільтра, щоб переконатися, що він чистий і в належному стані.

## ДОЛИВАННЯ / ПЕРЕВІРКА РІВНЯ ПАЛЬНОГО

Якщо рівень пального низький, залийте пальне у бак до вказаного рівня. Після заправлення надійно закрутіть кришку паливного бака.

Використовуйте автомобільний неетильований бензин з октановим числом 93 або вище. Забороняється використовувати прострочений або забруднений бензин, а також суміш оливи з бензином. Уникайте потрапляння бруду або води в паливний бак.

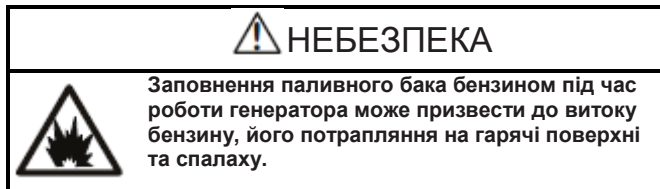

Перед запуском генератора завжди перевіряйте рівень:

- моторної оливи;
- бензину в паливному баку.

Після запуску генератора, коли двигун прогрівся, коли двигун працює або двигун і глушник гарячі, доливати бензин у паливний бак або моторну оливу у двигун небезпечно.

### ⚠ ОБЕРЕЖНО:

- Бензин надзвичайно легкозаймистий і за певних умов вибухонебезпечний.
- Заправляйте генератор паливом в добре провітрюваній зоні з вимкненим двигуном. Не паліть і не допускайте наявності полум'я або іскор у зоні заправлення двигуна або зберігання бензину.
- Не переповнюйте паливний бак (пальне не повинно бути вище верхньої граничної позначки). Після заправлення переконайтеся, що кришка паливного бака надійно зачинена належним чином.
- Будьте обережні, щоб не розлити пальне під час заправки. Пролите пальне або пари пального можуть спалахнути. У разі розливу пального переконайтеся, що місце розливу сухе, перш ніж запускати двигун.
- Уникайте багаторазового або тривалого контакту зі шкірою або вдихання парів. **ЗБЕРІГАТИ В НЕДОСТУПНОМУ ДЛЯ ДІТЕЙ МІСЦІ.**

**Заповнення паливного бака.** Щоб заповнити паливний бак, виконайте наведені нижче дії.

1. Вимкніть генератор.
2. Дайте генератору охолонути, щоб усі поверхні глушника та двигуна були прохолодними на дотик.
3. Розмістіть генератор на горизонтальній поверхні.
4. Очистьте ділянку навколо кришки паливного бака.
5. Зніміть кришку паливного бака, повернувши її проти годинникової стрілки.
6. Повільно додайте бензин у паливний бак. Уважно слідкуйте за тим, щоб не переповнити паливний бак. Заповнюйте бак НЕ вище нижнього краю заливної горловини.
7. Затягніть кришку паливного бака, обертаючи її за годинниковою стрілкою, доки не почуєте клацання, що вказує на те, що кришка повністю встановлена.

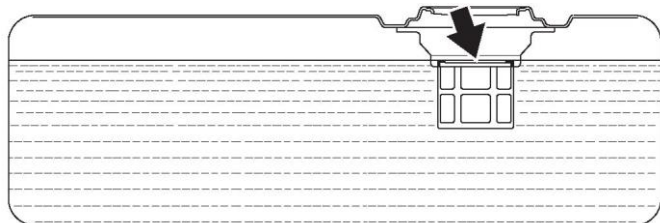

1. Розмістіть генератор на горизонтальній поверхні.
2. Повертайте фіксатор в нижній частині вузла повітряного фільтра проти годинникової стрілки, поки кришка фільтра не зможе вільно рухатися у напрямку назовні.
3. Повільно підніміть і від'єднайте верхні засувки кришки повітряного фільтра. Очистьте кришку повітряного фільтра чистою ганчіркою та покладіть її на чисту поверхню.

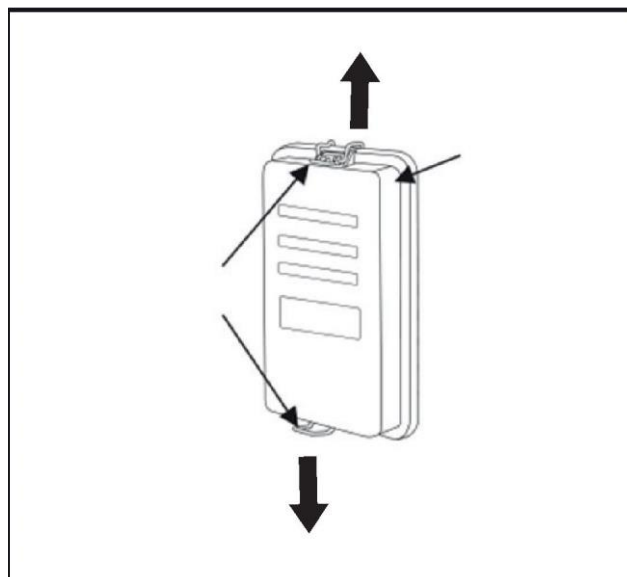

Зняття кришки повітряного фільтра

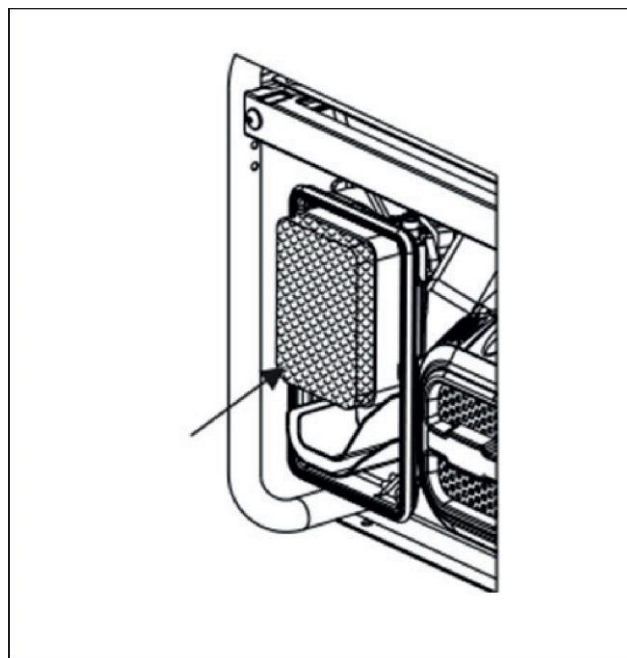

Зняття елемента повітряного фільтра

4. Візуально перевірте поролоновий фільтрувальний елемент.
5. За потреби очистьте/замініть фільтрувальний елемент.
6. Встановіть кришку повітряного фільтра, знову зачепивши засувки у верхній частині вузла, а потім встановивши фіксатор, обертаючи його за годинниковою стрілкою.

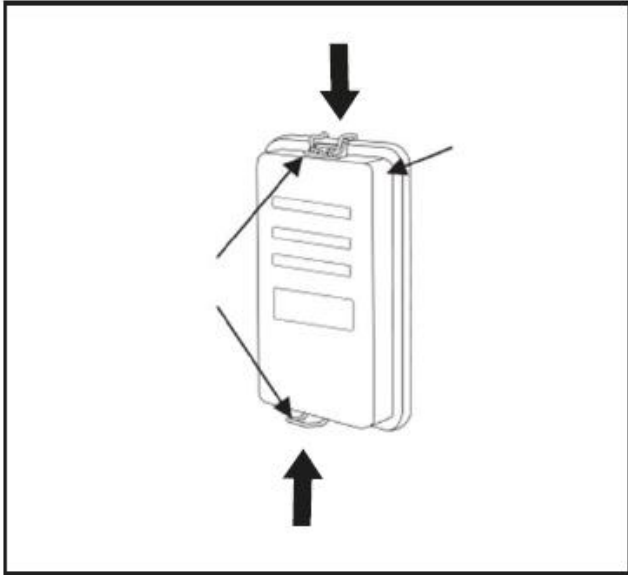

Встановлення кришки повітряного фільтра



**УВАГА:**

Забороняється запускати двигун без встановленого фільтрувального елемента повітряного фільтра. Забруднення, як-от пил і бруд, що втягуються через карбюратор у двигун, спричиняють швидкий знос двигуна.

GSEm 8000 TBE



Зняття кришки повітряного фільтра

# ЗАПУСК ГЕНЕРАТОРА

Перед запуском генератора прочитайте цю настанову.

Перш ніж намагатися запустити генератор, переконайтеся що:

- У двигуні достатньо моторної оливи (див. розділ «Перевірка рівня моторної оливи»).
- Генератор розташований у придатному місці (див. розділ «Вибір місця встановлення»).
- Генератор знаходиться на сухій поверхні (див. розділ «Погода та суха поверхня»).
- Від генератора від'єднані всі навантаження (див. розділ «Відсутність підключених навантажень»).
- Генератор належним чином заземлений (див. розділ «Заземлення генератора»).

## Запуск генератора вручну

**ПРИМІТКА:** Цю процедуру також можна використовувати для генераторів з електричним пуском.

1. Переконайтеся, що акумулятор встановлений належним чином і обидва кабелі акумулятора приєднані (див. розділ Встановлення акумулятора (тільки для генераторів з електричним запуском)).
2. Переконайтеся, що автоматичний вимикач встановлено в робоче положення.

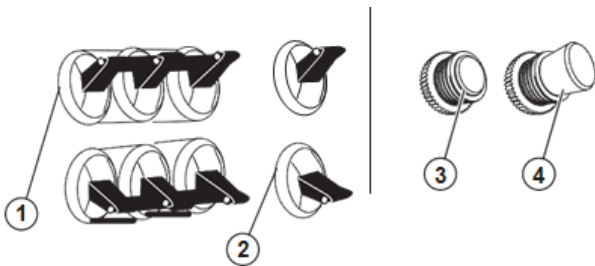

Автоматичний вимикач

- |                                                       |                                                                  |
|-------------------------------------------------------|------------------------------------------------------------------|
| 1 – робоче положення головного автоматичного вимикача | 2 – положення після спрацювання головного автоматичного вимикача |
| 3 – робоче положення автоматичного вимикача           | 4 – положення після спрацювання автоматичного вимикача           |

3. Поверніть паливний кран у відкрите (ON) положення.

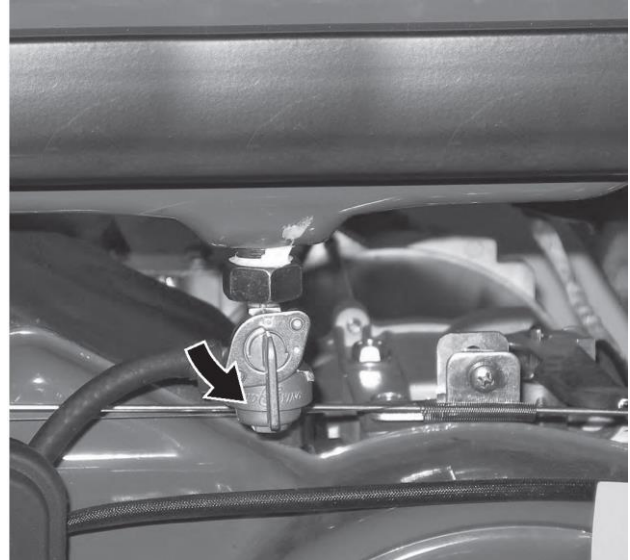

Паливний кран у відкритому (ON) положенні

4. Встановіть важіль дросельної заслінки у відкрите (ON) положення.



Важіль повітряної заслінки

## Перемикач вибору мережі

За допомогою перемикача ви можете вибрати між розеткою 230 В і 400 В, щоб використовувати максимальну потужність пристрою.

Виберіть вихід перед підключенням до розетки.

### Увага!

Переконайтеся, що до розетки не підключено жодного пристрою, перш ніж змінювати положення перемикача. Не перемикайте під час роботи.

Якщо ви хочете використовувати розетки 230 В, виберіть положення AC 230 В, для розетки 400 В виберіть положення AC 400 В.

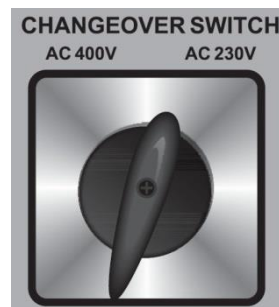

5. Натисніть і утримуйте перемикач керування двигуном у положенні START, доки двигун не запуститься. Як тільки двигун запуститься, відпустіть перемикач управління двигуном; перемикач автоматично переміститься в положення RUN.

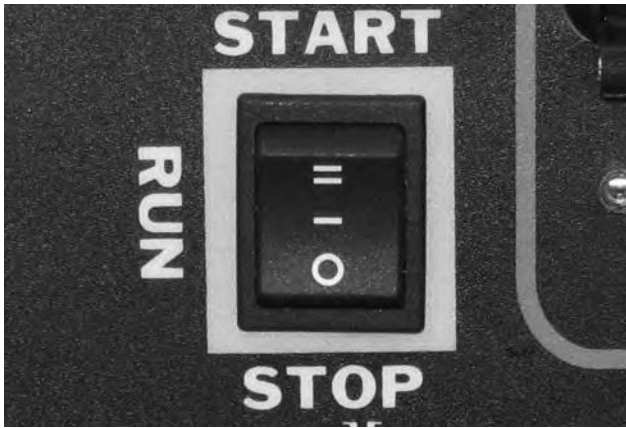

Перемикач керування двигуном

6. Коли двигун запуститься, а його оберти стабілізуються, поступово переведіть важіль повітряної заслінки у **закрите (OFF)** положення.

## ЗУПИНКА ГЕНЕРАТОРА

### Нормальний режим роботи

Для зупинки генератора під час нормальної роботи виконайте такі дії:

1. Від'єднайте будь-які навантаження від розеток на панелі
2. **ВИМК** : залиште генератор працювати без навантаження, щоб знизити та стабілізувати температуру двигуна та генератора змінного струму.
3. Натисніть вимикач керування двигуном і встановіть його в положення **OFF (ВИМК.)**.
4. Поверніть паливний кран у **закрите (OFF)** положення.

### Аварійна зупинка

У разі виникнення надзвичайної ситуації, коли необхідно швидко зупинити генератор, негайно встановіть вимикач керування двигуном в положення **OFF (ВИМК.)**.



Перемикач керування двигуном

## ГРАФІК ТЕХНІЧНОГО ОБСЛУГОВУВАННЯ

**⚠ ОБЕРЕЖНО** Перш ніж починати роботи з технічного обслуговування, зупиніть двигун.

**ПРИМІТКА:** Для заміни використовуйте лише вказані оригінальні деталі. Для отримання додаткової інформації зверніться до авторизованого дилера.

Таблиця 1: Графік технічного обслуговування, що виконує власник генератора

Позиція технічного обслуговування	Перед кожним використанням	Після перших 20 годин або першого місяця експлуатації	Після 50 годин експлуатації або раз на 3 місяці	Після 100 годин експлуатації або раз на 6 місяців	Після 300 годин експлуатації або раз на рік
Моторна олива	Перевірка рівня	Заміна	Заміна	–	–
Система охолодження	Перевірка/очищення	–	–	–	–
Повітряний фільтр	Перевірка	–	Очищення <sup>1</sup>	–	Заміна
Пальне	Перевірка рівня	–	–	–	–
Свічка запалювання	–	–	–	Перевірка/очищення	Заміна
Іскрогасник	–	–	–	Перевірка/очищення	–

<sup>1</sup> У разі експлуатації в середовищі з підвищеним вмістом пилу, виконуйте технічне обслуговування частіше.

Таблиця 2: Графік технічного обслуговування, що виконує авторизований дилер компанії REM POWER

Позиція технічного обслуговування	Перед кожним використанням	Після перших 20 годин або першого місяця експлуатації	Після 50 годин експлуатації або раз на 3 місяці	Після 100 годин експлуатації або раз на 6 місяців	Після 300 годин експлуатації або раз на рік
Зазор клапана	–	–	–	–	Перевірка/регулювання
Паливний фільтр	–	–	–	Перевірка/очищення	–
Оберти холостого ходу	–	–	–	–	Перевірка/регулювання

## Заміна моторної оливи

1. Зупиніть двигун.
2. Дозвольте двигуну постояти протягом кількох хвилин та охолонути (щоб стабілізувався тиск у картері).
3. Поставте піддон (або придатний контейнер) для збирання оливи під двигун.
4. Ретельно очистьте ділянку поверхні навколо пробки для зливання оливи вологою ганчіркою.
5. Відкрутіть пробку для зливання оливи. Знявши пробку для зливання оливи, покладіть її на чисту поверхню.

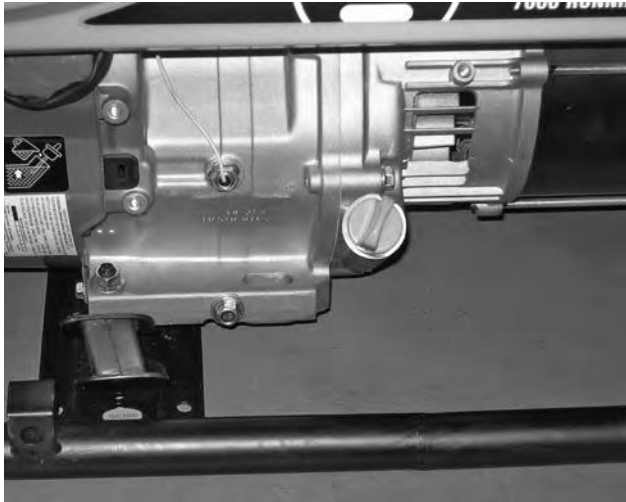

Пробка для зливання оливи

6. Зніміть кришку/щуп додавання оливи, щоб пришвидшити зливання оливи.
7. Зачекайте поки олива повністю стече.
8. Встановіть на місце пробку для зливання оливи.
9. Долийте в картер двигуна оливу, дотримуючись процедури, що наведена в розділі «Доливання моторної оливи».



### ПРИМІТКА:

Ніколи не зливайте відпрацьовану моторну оливу в каналізацію, на землю, в ґрунтові води або водойми. Завжди поводьтеся екологічно відповідально. Дотримуйтесь вимог норм щодо належної утилізації небезпечних матеріалів. Звертайтеся з питань щодо належної утилізації оливи до органів місцевої влади або до центру утилізації.

10. Утилізуйте використану оливу у належний спосіб.

## ТЕХНІЧНЕ ОБСЛУГОВУВАННЯ ПОВІТРЯНОГО ФІЛЬТРА

### ⚠ ОБЕРЕЖНО



Ніколи не використовуйте бензин або інші легкозаймисті розчинники для очищення повітряного фільтра. Очищуйте повітряний фільтр тільки з використанням побутового мильного мийного засобу.

### Очищення повітряного фільтра

Повітряний фільтр необхідно очищати через кожні 50 годин експлуатації або раз на 3 місяці (якщо генератор працює в запиленому середовищі, фільтр слід чистити частіше).

1. Якщо генератор працює, вимкніть його і зачекайте кілька хвилин, поки він охолоне.
2. Розмістіть генератор на горизонтальній поверхні.
3. Поверніть фіксатор в нижній частині вузла повітряного фільтра проти годинникової стрілки, поки кришка фільтра не зможе вільно рухатися у напрямку назовні.
4. Повільно підніміть і від'єднайте верхні засувки кришки повітряного фільтра. Очищуйте кришку повітряного фільтра чистою ганчіркою та покладіть її на чисту поверхню.

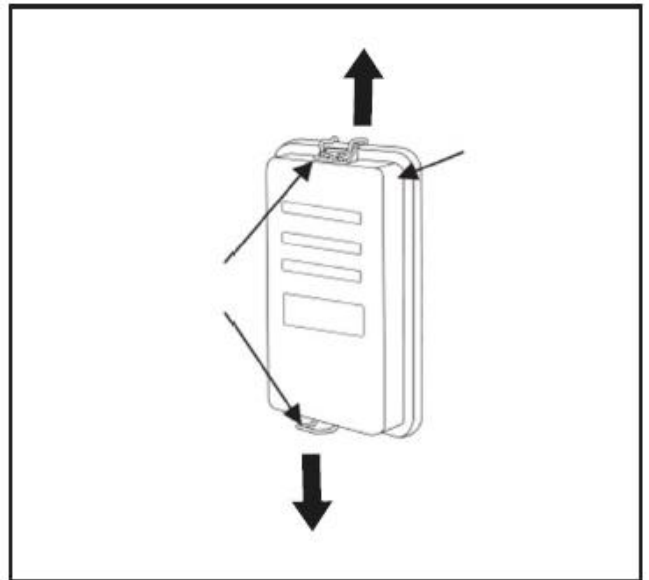

Зняття кришки повітряного фільтра GSEm 6500 SBE



Зняття кришки повітряного фільтра GSEm 8000 TBE



5. Зніміть поролоновий фільтрувальний елемент.

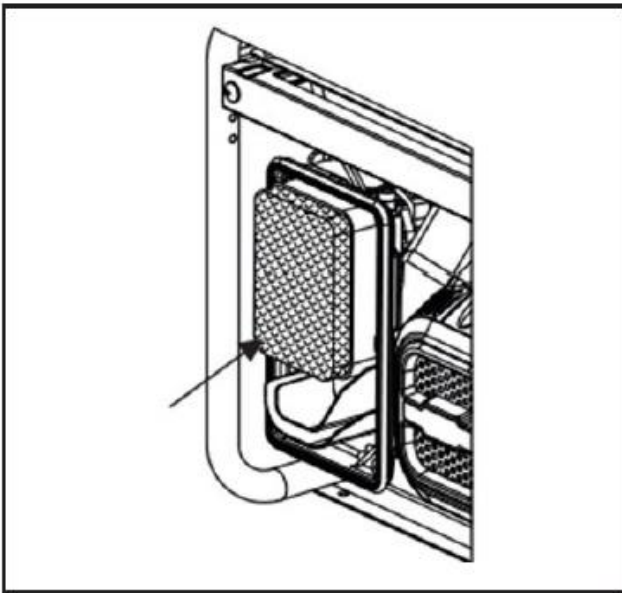

Зняття елемента повітряного фільтра

6. Промийте поролоновий елемент повітряного фільтра, зануривши його в розчин господарського мильного засобу та теплої води. Повільно віджимайте поролоновий елемент повітряного фільтра, щоб ретельно очистити його.

Очистити

Віджати та висушити

Не скручувати

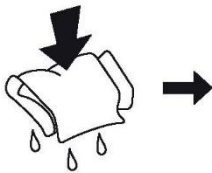

Занурити в оливу

Віджати

Не скручувати

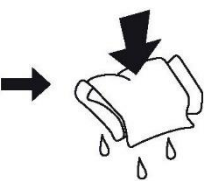

**ПРИМІТКА:**

НІКОЛИ не скручуйте і не рвіть поролоновий елемент повітряного фільтра під час очищення або сушіння. Стискайте поролон повільно, але міцно.

7. Промийте елемент повітряного фільтра в чистій воді у спосіб занурення та повільного віджимання.
8. Утилізуйте використаний мильний розчин у належний спосіб.
9. Висушіть елемент повітряного фільтра, повільно стискаючи його.
10. Знову встановіть фільтрувальний елемент на його місце у корпусі повітряного фільтра. Переконайтеся, що задня металева протипожежна пластина знаходиться в правильному положенні.
11. Встановіть кришку повітряного фільтра, знову зачепивши засувки у верхній частині вузла, а потім встановивши фіксатор до кляцання.



Зняття елемента повітряного фільтра GSEM 8000 TBE

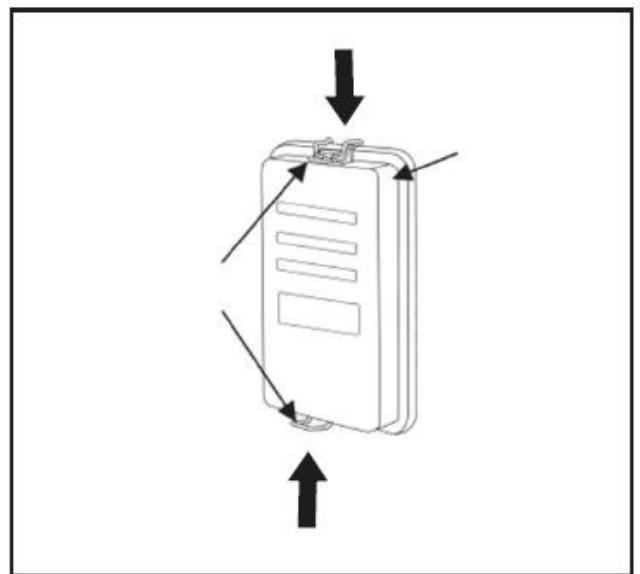

Встановлення кришки повітряного фільтра



**УВАГА:**

Забороняється запускати двигун без встановленого фільтрувального елемента повітряного фільтра. Забруднення, як-от пи́л і бруд, що втягуються через карбюратор у двигун, спричиняють швидкий знос двигуна.

# ТЕХНІЧНЕ ОБСЛУГОВУВАННЯ СВІЧКИ ЗАПАЛЮВАННЯ

Свічку запалювання необхідно перевіряти та очищати після кожних 100 годин використання або раз на 6 місяців і замінювати після 300 годин використання або щороку.

1. Якщо генератор працює, вимкніть його і зачекайте кілька хвилин, поки він охолоне.
2. Розмістіть генератор на горизонтальній поверхні.
3. Зніміть наконечник проводу зі свічки запалювання, різко потягнувши пластмасову ручку наконечника у напрямку від двигуна.



## ПРИМІТКА:

Під час зняття свічки запалювання ніколи не прикладайте бокових зусиль і не переміщуйте її вбік. Бокове навантаження або переміщення свічки запалювання може призвести до розтріскування та пошкодження наконечника свічки.



Зняття наконечника проводу зі свічки запалювання

4. Очистьте ділянку навколо свічки запалювання.
5. Вкрутіть свічку запалювання з головки циліндра за допомогою торцевого ключа, що входить до комплекту постачання генератора.



Зняття свічки запалювання

6. Покладіть чисту ганчірку на отвір, що утворився після видалення свічки запалювання, щоб запобігти потраплянню бруду в камеру згоряння.
7. Огляньте свічку запалювання на наявність:
  - тріщин або відколів ізолятора;
  - надмірного зносу;
  - величин іскрового зазора (допустимий діапазон 0,70-0,80 мм).Якщо свічка запалювання не відповідає будь-якому із зазначених вище критеріїв, замініть її на еквівалентну.



## ПРИМІТКА:

Використовуйте Лише рекомендовані типи свічок запалювання. Використання свічки запалювання нерекондованої моделі може спричинити пошкодження двигуна.

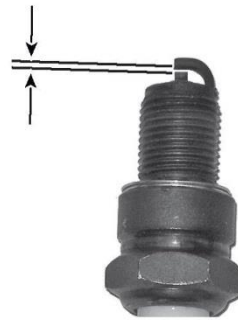

Вимоги до зазора свічки запалювання

8. Встановіть свічку запалювання, ретельно дотримуючись такої послідовності:
  - а - Обережно вставте свічку запалювання в отвір у головці циліндра. Вкрутіть свічку запалювання від руки, поки вона не «сяде» на місце.
  - б - За допомогою торцевого ключа для свічки запалювання, що входить до комплекту постачання, остаточно затягніть свічку запалювання.
  - в - Повністю надягніть наконечник проводу на контакт свічки запалювання.

Рекомендовані типи свічок запалювання:

Champion	RN9YC
Bosch	WR5D
Torch	F7RTC

## ОЧИЩЕННЯ ГЕНЕРАТОРА

Важливо перевіряти та очищувати генератор перед кожним використанням.

**Очистьте усі впускні та випускні вентиляційні отвори двигуна.** Щоб запобігти перегріванню двигуна, переконайтеся, що всі впускні та випускні вентиляційні отвори двигуна не засмічені.

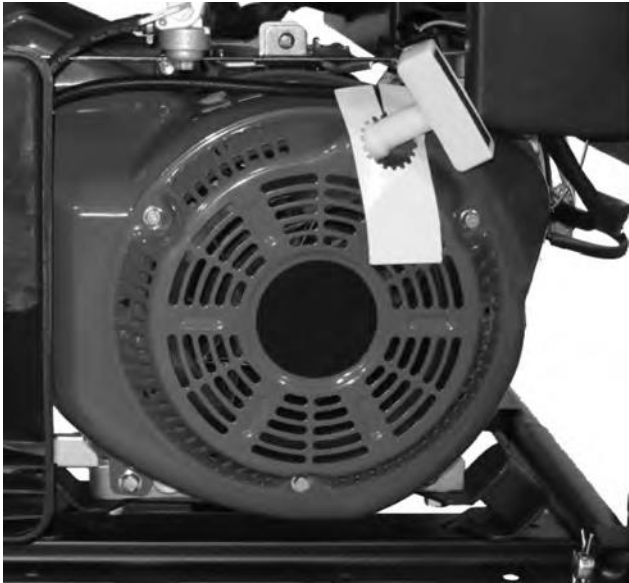

Впускні та випускні вентиляційні отвори двигуна

**Очистьте усі ребра охолодження двигуна.** Використовуйте вологу ганчірку та щітку, щоб розм'якшити та видалити весь бруд на ребрах охолодження двигуна та навколо них.

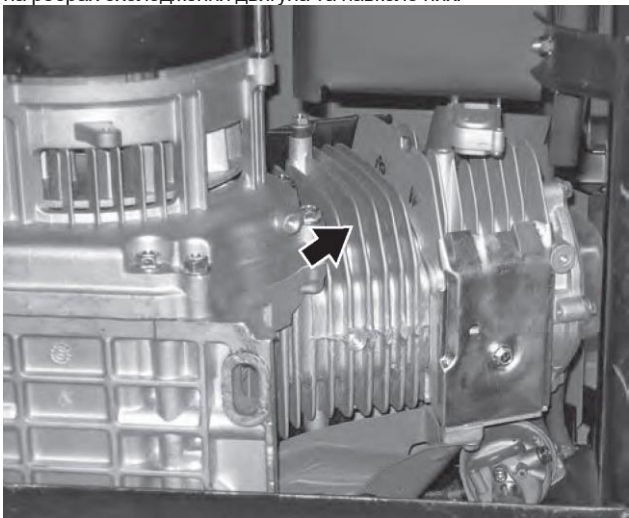

Ребра охолодження двигуна

**Очистьте усі впускні та випускні отвори охолоджувального повітря генератора змінного струму.** Переконайтеся, впускні та випускні отвори охолоджувального повітря генератора змінного струму не засмічені. Видалить бруд і сміття, що застрягли у впускних і випускних отворах охолоджувального повітря, пилососом.

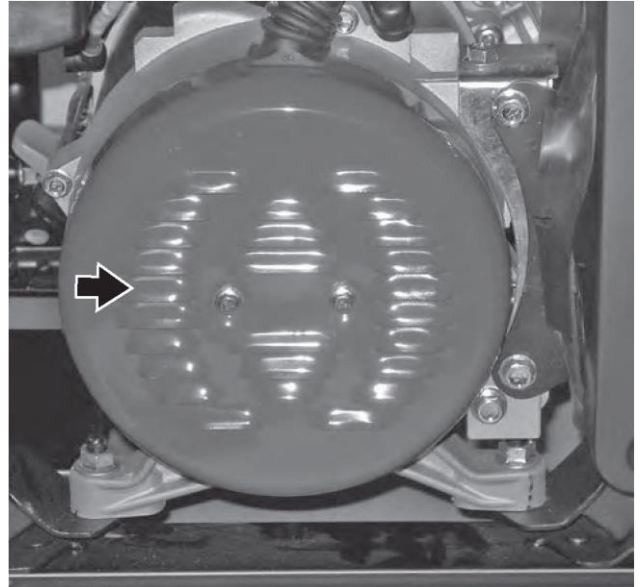

Впускні та випускні отвори охолоджувального повітря генератора змінного струму



Впускні та випускні отвори охолоджувального повітря генератора змінного струму **Загальне очищення генератора.** Очистьте всі інші поверхні вологою ганчіркою.

# ТРИВАЛЕ ЗБЕРІГАННЯ

## ОБЕРЕЖНО



Ніколи не зберігайте генератор з паливом у баку в приміщенні або в погано провітрюваному місці, де пари можуть контактувати з будь-яким джерелом займання



## ПРИМІТКА:

Після зберігання протягом всього 60 днів, бензин може зіпсуватися, внаслідок чого у паливопроводах, паливних каналах і двигуні можуть утворитися смоли та корозійні відкладення. Ці корозійні відкладення обмежують потік палива, що унеможлиблює запуск двигуна після тривалого зберігання.

Тому слід подбати про належну підготовку генератора до тривалого зберігання.

## Зберігання

1. Очистьте генератор як описано в розділі «Очищення генератора».
2. Максимально злийте весь бензин з паливного бака.
3. Запустіть двигун з відкритим паливним краном. Залиште генератор працювати, поки не буде використано весь бензин, що залишився в паливопроводах і карбюраторі, і двигун не заглохне.
4. Закрийте паливний кран.
5. Замініть моторну оливу (див. розділ «Заміна моторної оливи»).
6. Викрутіть свічку запалювання і залийте у свічний колодязь приблизно одну столову ложку оливи. Покладіть чисту ганчірку поверх отвору для свічки запалювання і повільно потягніть ручку ручного стартера, щоб примусити двигун зробити кілька обертів. Це розподілить оливу та захистить стінку циліндра від корозії під час зберігання.
7. Знову встановіть свічку запалювання.
8. Перемістіть генератор у чисте сухе місце для зберігання.

# ПОШУК ТА УСУНЕННЯ НЕСПРАВНОСТЕЙ

## ОБЕРЕЖНО



Перш ніж намагатися провести обслуговування або усунути несправності генератора, власник або технічний спеціаліст повинен уважно прочитати цю настанову, зрозуміти та дотримуватися всіх наведених в ній інструкцій з техніки безпеки. Недотримання будь-яких інструкцій може призвести до анулювання гарантії на виріб, отримання тяжких травм, пошкодження майна або навіть смерті.

НЕСПРАВНІСТЬ	МОЖЛИВА ПРИЧИНА	СПОСІБ УСУНЕННЯ
Двигун працює, але генератор не видає електричної потужності.	1. Спрацювали автоматичні вимикачі.	1. Встановіть автоматичні вимикачі у початкове (робоче) положення та виконайте перевірку щодо умов перевантаження.
	2. Несправний або пошкоджений шнур живлення.	2. Замініть шнур живлення.
	3. Несправний або пошкоджений електричний прилад (навантаження).	3. Спробуйте під'єднати електричний прилад, який точно є справним, щоб переконатися, що генератор виробляє електричну енергію.
	4. Якщо несправність не вдається усунути у способи 1-3, можливо несправний сам генератор.	4. Відвезіть генератор до найближчого офіційного сервісного центру.
Двигун не запускається або не продовжує працювати після спроби запуску.	1. Закритий паливний кран (в положенні <b>OFF</b> ).	1. Поверніть паливний кран у відкрите ( <b>ON</b> ) положення.
	2. У генераторі закінчився бензин.	2. Долийте бензин у паливний бак.
	3. Обмежена подача пального.	3. Огляньте та очистьте паливопроводи.
	4. Неправильне положення важеля повітряної заслінки.	4. Встановіть важіль повітряної заслінки у середнє положення (посередині між відкритим ( <b>ON</b> ) та закритим ( <b>OFF</b> ) положеннями).
	5. Недостатній заряд пускового акумулятора.	5. Тільки для моделей з електричним запуском. Перевірте вихідну напругу акумулятора. Зарядіть акумулятор якщо потрібно.
	6. Забруднений повітряний фільтр.	6. Перевірте та очистьте повітряний фільтр.
	7. Реле низького рівня оливи не дозволяє запустити генератор.	7. Перевірте рівень оливи, за необхідності долийте оливу.
	8. Несправна свічка запалювання.	8. Зніміть та огляньте свічку запалювання. У разі несправності замініть.
	9. Брудний/забитий іскрогасник.	9. Перевірте та очистьте іскрогасник.
	10. Несвіже паливо.	10. Злийте паливо та замініть його свіжим паливом.
	11. Якщо несправність не вдається усунути у способи 1-10, можливо несправний сам генератор.	11. Відвезіть генератор до найближчого офіційного сервісного центру.
Генератор раптово перестає працювати.	1. У генераторі закінчилось паливо.	1. Перевірте рівень палива. Додайте паливо, якщо потрібно.
	2. Двигун був зупинений реле низького рівня оливи.	2. Перевірте рівень оливи, за необхідності долийте оливу.
	3. Завелике навантаження.	3. Зменште навантаження та перезапустіть генератор.
	4. Якщо несправність не вдається усунути у способи 1-3, можливо несправний сам генератор.	4. Відвезіть генератор до найближчого офіційного сервісного центру.
Двигун працює з перебоями, не підтримує постійну частоту обертання.	1. Повітряна заслінка залишена у відкритому ( <b>ON</b> ) положенні.	1. Встановіть повітряну заслінку в закрите ( <b>OFF</b> ) положення.
	2. Забруднений повітряний фільтр.	2. Очистьте повітряний фільтр.
	3. Можливо, електричні прилади, що під'єднані до генератора, періодично вмикаються та вимикаються.	3. Під час вмикання/вимикання навантаження частота обертання двигуна може змінюватися, це нормальне явище.
	4. Якщо несправність не вдається усунути у способи 1-3, можливо несправний сам генератор.	4. Відвезіть генератор до найближчого офіційного сервісного центру.

# ТЕХНІЧНІ ХАРАКТЕРИСТИКИ

Модель	GSEm 6500 SBE	GSE 8000TBE		
Довжина	685 мм	685 мм		
Ширина	545 мм	545 мм		
Висота	545 мм	545 мм		
Суха вага	92 кг	96 кг		
<b>Двигун</b>				
Модель	H 420	H 460		
Тип двигуна	Чотиритактний бензиновий двигун OHV з охолодженням	Чотиритактний бензиновий двигун OHV з охолодженням		
Engine power	14,0 HP	15,0 HP		
Об'єм	420 см <sup>3</sup>	459 см <sup>3</sup>		
Оберти двигуна	3600 об/хв	3600 об/хв		
Система охолодження	Примусове повітряне	Примусове повітряне		
Система запалювання	Транзисторна безконтактна	Транзисторна безконтактна		
Ємність системи	1,1 л	1,1 л		
Об'єм паливного бака	25 л	25 л		
Свічка запалювання	F7RTC	F7RTC		
<b>Генератор</b>				
Вихід змінного струму	Номінальна напруга	230 В	230 В	400 В
	Номінальна частота	50 Гц	50 Гц	50 Гц
	Номінальний струм	26 А	28А	18 А
	Номінальна	6,0 <u>кВТ</u>	2x 2,4 кВт	7,2 кВт
	Макс. потужність	6,5 кВт	2x 2,6 кВт	7,7 кВт
Номінальна потужність постійного струму	Тільки для заряджання приладів 12 В 12 В – 8,3 А			
Коефіцієнт потужності	1,0	0,8		
Захисний пристрій	Захист кола	Захист кола		
клас ізоляції	F	F		

# ТЕХНІЧНІ ХАРАКТЕРИСТИКИ

## ШУМ

Модель	<b>GSEm 6500 SB / GSEm 8000 TBE</b>
Рівень звукового тиску на робочому місці (2006/42/ЄС)	97 dB(A)
Вимірний рівень звукової потужності (2000/14/ЄС, 2005/88/ЄС)	95 dB(A)
Похибка	2 dB(A)
Гарантований рівень звукової потужності (2000/14/ЄС, 2005/88/ЄС)	97 dB(A)

«Наведені показники — це рівні шумового випромінювання, а не обов'язково безпечні робочі рівні. Хоча існує кореляція між рівнями випромінювання та впливу, вона не може бути вірогідно використана для визначення того, чи потрібні додаткові заходи безпеки. Фактори, що впливають на фактичний рівень впливу шуму на працівників, включають характеристики робочого приміщення, інші джерела шуму тощо, тобто кількість машин та інших суміжних процесів, а також тривалість часу, протягом якого користувач перебуває під впливом шуму. Крім того, допустимий рівень впливу може відрізнятися в різних країнах. Ця інформація, однак, дозволить користувачеві машини ефективніше оцінювати небезпеку і ризик».

### ПРИМІТКА:

Технічні характеристики можуть змінюватися без попереднього повідомлення.

